

ОДНОНАПРАВЛЕННАЯ шиберно-ножевая задвижка

- Однонаправленная шиберно-ножевая задвижка.
- Сварной механически обработанный корпус.
- Возможно использование различных материалов уплотнений и набивки сальника.
- Расстояние между торцами (строительная длина) в соответствии со стандартом **С.М.О.**, возможность изготовления по заказу клиента.

Основные области применения:

- Данная задвижка предназначена для работы с твердыми сыпучими веществами, может также применяться для подачи самотеком жидких продуктов с высоким содержанием твердых примесей. Предназначена для применения в самых различных областях, таких как:
 - Горнодобывающая промышленность.
 - Транспортировка сыпучих продуктов.
 - Химические предприятия.
 - Пищевая промышленность.

Размеры:

- От 125x125 до 1400x1400.
- Возможна прямоугольная конструкция.
- По индивидуальному заказу размеры могут быть увеличены.

Рабочее давление

- Стандарт: 0,6 кг/см².
- Для давлений, превышающих стандартные значения, обращайтесь в **С.М.О.**

Стандартные фланцевые соединения:

- Фланцевые соединения соответствуют стандартам **С.М.О.**
- По индивидуальному заказу возможно изготовление специальных фланцевых соединений.
- Фланцевые соединения и строительная длина могут варьироваться в зависимости от потребностей клиента.

Директивы:

- Директива по машинному оборудованию: **2006/42/CE (МАШИННОЕ ОБОРУДОВАНИЕ)**.
- Директива по оборудованию, работающему под давлением: **97/23/CE (PED) СТ. 3, РАЗД. 3**.
- Директива по оборудованию, работающему во взрывоопасных средах: **94/9/CE (ATEX) КАТ. 2 ЗОНА 1 и 21 GD** Информацию по категориям и зонам можно получить в отделе продаж и технической поддержки **С.М.О.**

Досье качества:

- Герметичность в зоне седлового уплотнения измеряется приборами.
- Можно получить сертификаты материалов и сертификаты испытаний.



Рис. 1

Преимущества «Модели С» С.М.О.

Данная шиберно-ножевая задвижка специально предназначена для работы с твердыми и порошкообразными продуктами. Открытая задвижка обеспечивает полный, непрерывный и беспрепятственный поток, а также легкую разгрузку продукта.

Защитный колпак штока монтируется независимо от системы фиксации маховика, поэтому колпак можно снять без снятия маховика. Это позволяет легко осуществлять операции по техническому обслуживанию задвижки, например, смазку штока и пр.

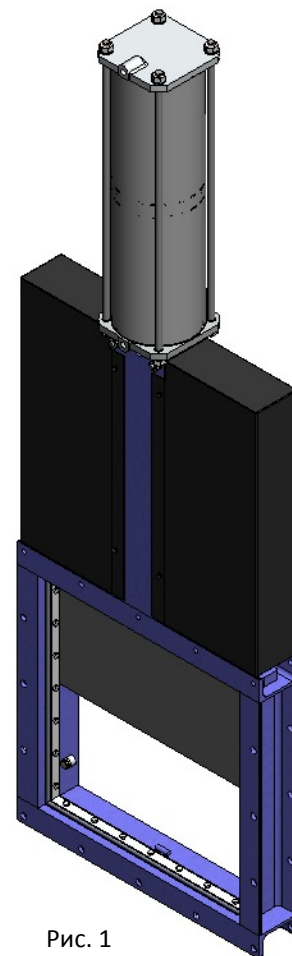
Шток задвижки **С.М.О.** изготовлен из нержавеющей стали 18/8. Это еще одно важное преимущество, поскольку некоторые производители используют сталь с 13 % содержанием хрома, что приводит к быстрой коррозии металла.

Маховик изготовлен из чугуна с шаровидным графитом GJS-500. Некоторые производители используют обычный литейный чугун, а такой маховик часто ломается при большом крутящем усилии или при ударе.

Траверса ручного управления имеет компактную конструкцию с защищенной бронзовой гайкой, которая помещается в закрытом корпусе, заполненном смазкой. Это дает возможность управления задвижкой при помощи ключа, без использования маховика (конструкции других производителей не предоставляют такой возможности).

Верхняя и нижняя крышки пневматического привода изготовлены из чугуна с шаровидным графитом GJS-500, что повышает их ударопрочность. Это существенный фактор для пневмоцилиндров данного типа. Пневмоцилиндр имеет стандартные уплотнительные прокладки, которые продаются повсеместно. Поэтому для их приобретения нет необходимости каждый раз обращаться непосредственно в **С.М.О.**

СПИСОК СТАНДАРТНЫХ КОМПОНЕНТОВ		
КОМПОНЕНТ	ИСПОЛНЕНИЕ ИЗ СТАЛИ	ИСПОЛНЕНИЕ ИЗ НЕРЖАВЕЮЩЕЙ СТАЛИ
1- Корпус	S275JR	AISI304-AISI316
2- Нож	AISI304	AISI304-AISI316
3- Сальник	S275JR	AISI304-AISI316
4- Набивка сальника	СИНТ. + ПТФЭ	СИНТ. + ПТФЭ
5- Фланцевое уплотнение	AISI304	AISI316
6- Седловое уплотнение	ЭПДМ	ЭПДМ
7- Направляющие ножа	ПТФЭ	ПТФЭ

Таблица 1



Рис. 2

ШИБЕРНО-НОЖЕВЫЕ ЗАДВИЖКИ

СЕРИЯ С

1- КОРПУС

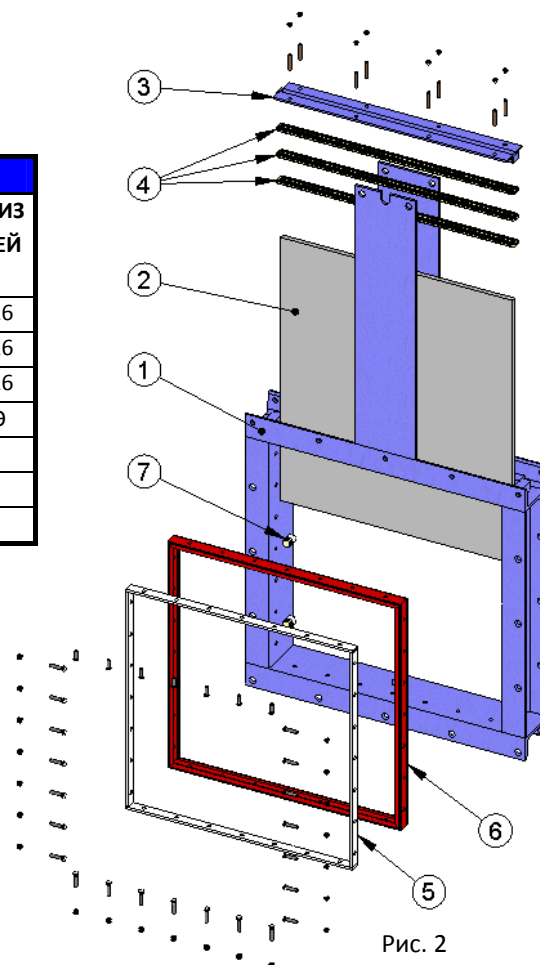
Сварной механически обработанный корпус, цельный, с опорными направляющими ножа. Возможна квадратная или прямоугольная конструкция корпуса.

Существует стандарт СМО для перфорации фланцевых отверстий и расстояния между торцами, но также возможно изготовление по размерам, установленным заказчиком.

Стандартные материалы: углеродистая сталь S275JR и нержавеющая сталь AISI304 или AISI316. При изготовлении по индивидуальным заказам могут использоваться и другие сплавы на основе нержавеющей стали (AISI316Ti, Duplex, 254SMO, Uranus B6 и т. д.). Задвижки из углеродистой стали обычно имеют оксидное антикоррозийное покрытие толщиной 80 микрон (цвет RAL 5015), но возможны и другие типы антикоррозийного покрытия.

2- НОЖ

Стандартные материалы: нержавеющая сталь AISI304 – для корпуса задвижки из углеродистой стали, нержавеющая сталь AISI316 – для корпуса задвижки из стали AISI316. Другие материалы или сочетания материалов могут поставляться по заказу.

Нож отполирован с обеих сторон для обеспечения гладкой поверхности контакта с уплотнительным соединением. Кроме того, кромки ножа имеют закругленную форму, позволяющую избежать повреждения прокладки. В соответствии с требованиями клиента могут поставляться различные модификации с разной степенью полировки и антиабразивной обработки.

3 - СЕДЛО

Существуют четыре различных типа седел, предназначенных для различных условий эксплуатации:

- **Седло 1.** Уплотнение металл / металл. Данный тип уплотнения не предусматривает никаких герметичных соединений, а расчетная утечка составляет 1,5 % потока в трубопроводе (для воды в качестве рабочего тела).
- **Седло 2.** Уплотнение металл / стандартный эластомер. Данный тип уплотнения содержит герметичное соединение, которое удерживается внутри корпуса при помощи стопорного кольца из нержавеющей стали.
- **Седло 3 и 4.** Аналогичны седлам 1 и 2, но содержат дефлектор. Дефлектор представляет собой конусообразную деталь, расположенную на входе задвижки и выполняющую две функции: защита задвижки от абразивного износа и направление потока в центр задвижки. Дефлекторы могут изготавливаться из различных материалов (AISI304, AISI316 и пр.).

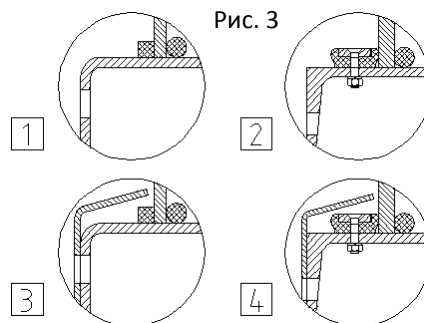

Материалы герметичного соединения:

- **ЭПДМ.** Это стандартное герметичное соединение для задвижек **С.М.О.** Имеет различные области применения, но используется в основном для воды и водных растворов при температурах не выше 90°C*. Может также использоваться для абразивных продуктов. Обеспечивает 100-процентную герметичность.
- **НИТРИЛ.** Используется для жидкостей, содержащих жиры и масла, при температурах не выше 90°C*. Обеспечивает 100-процентную герметичность.
- **ВИТОН.** Используется для коррозионно-активных жидкостей при высоких температурах: до 190°C в рабочем режиме и до 210°C при кратковременных нагрузках. Обеспечивает 100-процентную герметичность.
- **СИЛИКОН.** Используется преимущественно в пищевой и фармацевтической промышленности при температурах не выше 200°C. Обеспечивает 100-процентную герметичность.
- **ПТФЭ.** Используется для коррозионно-активных жидкостей с pH от 2 до 12. Не обеспечивает 100-процентную герметичность. Расчетная утечка: 0,5% расхода.

С.М.О.

Amategui Aldea 142, 20400 Txarama-Tolosa (ИСПАНИЯ)

ТЕС-С.RU08

Тел. национальный: 902.40.80.50 Факс: 902.40.80.51 / Тел. международный: 34.943.67.33.99 Факс: 34.943.67.24.40

cmo@cmo.es <http://www.cmo.es>

стр. 3

ШИБЕРНО-НОЖЕВЫЕ ЗАДВИЖКИ

СЕРИЯ С

Примечание: В некоторых приложениях используются другие типы эластомеров, такие как гипалон, бутил и натуральный каучук. Свяжитесь с нами в случае, если предъявляется такое требование.

4- НАБИВКА САЛЬНИКА

Стандартная набивка **С.М.О.** состоит из трех слоев набивочной ленты. Набивка обеспечивает герметичность уплотнения между корпусом и ножом, препятствуя любым утечкам в атмосферу. Набивка размещается в легкодоступном месте и может заменяться без снятия задвижки с трубопровода.

Имеются различные типы набивок, поставляемые в зависимости от конкретной области применения задвижки:

ПРОМАСЛЕННОЕ Х/Б ВОЛОКНО (рекомендуется для гидравлических установок). Данная набивка состоит из плетенных х/б волокон, пропитанных изнутри и снаружи консистентной смазкой. Это набивка общего назначения для различных гидравлических установок, таких как насосы или задвижки.

СУХОЕ Х/Б ВОЛОКНО. Данная набивка состоит из х/б волокон. Это набивка общего назначения для установок, работающих с твердыми веществами.

Х/Б ВОЛОКНО + ПТФЭ. Данная набивка состоит из плетенных х/б волокон, пропитанных изнутри и снаружи тефлоном (ПТФЭ). Это набивка общего назначения для различных гидравлических установок, таких как насосы или задвижки.

СИНТЕТИЧЕСКОЕ ВОЛОКНО + ПТФЭ. Данная набивка состоит из плетенных синтетических волокон, пропитанных изнутри и снаружи тефлоном методом вакуумной дисперсии.

Это набивка общего назначения для различных гидравлических установок, таких как насосы или задвижки. Подходит для любых жидкостей, в том числе очень агрессивных, включая концентрированные масла и окислители. Также подходит для жидкостей, содержащих твердые частицы во взвешенном состоянии.

ГРАФИТ: Данная набивка состоит из графитовых волокон высокой чистоты. Набивка имеет диагональную систему переплетения плюс пропитку графитовой смазкой, что снижает ее пористость и повышает эффективность.

Имеет широкий спектр применения, поскольку графит устойчив к воздействию пара, воды, масел, растворителей, щелочей и большинства кислот.

КЕРАМИЧЕСКОЕ ВОЛОКНО. Данная набивка состоит из керамических волокон. Применяется в основном для воздуха или газов при высоких температурах и низких давлениях.



Рис. 4

СЕДЛО/ПРОКЛАДКА			НАБИВКА САЛЬНИКА			
Материал	T макс., °C	Области применения	Материал	P, бар	T макс., °C	pH
ЭПДМ (E)	90 *	Вода, кислоты и синтетические масла.	Промасленное х/б волокно	10	100	6-8
Нитрил (N)	90 *	Углеводороды, масла и смазочные материалы	Сухое х/б волокно (AS)	0,5	100	6-8
Витон (V)	200	Углеводороды и растворители	Х/б волокно + ПТФЭ	30	120	6-8
Силикон (S)	200	Пищевые продукты	Синтетическое волокно + ПТФЭ	100	-200+270	0-14
ПТФЭ	250	Сопrotивляемость коррозии	Графит	40	650	0-14
ПРИМЕЧАНИЕ: Более подробная информация и другие материалы предоставляются по заказу.			Керамическое волокно	0,3	1400	0-14

* → ЭПДМ и нитрил: возможен до температура Макс.: 120°C по запросу.

Таблица 2

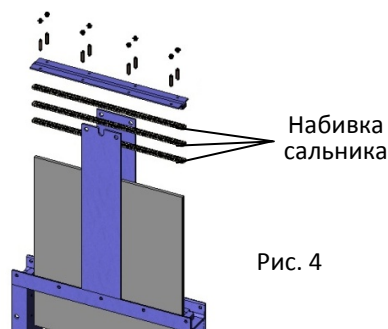
С.М.О.

Amategui Aldea 142, 20400 Txarama-Tolosa (ИСПАНИЯ)

ТЕС-С.RU08

Тел. национальный: 902.40.80.50 Факс: 902.40.80.51 / Тел. международный: 34.943.67.33.99 Факс: 34.943.67.24.40

cmo@cmo.es <http://www.cmo.es>

стр. 4

ШИБЕРНО-НОЖЕВЫЕ ЗАДВИЖКИ

СЕРИЯ С

5- ШТОК

Шток задвижек **С.М.О.** изготавливается из нержавеющей стали 18/8. Это обеспечивает его высокую прочность и отличную коррозионную стойкость.

Конструкция задвижки предусматривает как выдвигной, так и невыдвигной шток. Конструкция с выдвигным штоком имеет защитный колпак, предназначенный для защиты штока от грязи и пыли, а также для смазки штока.



Рис. 5

6- САЛЬНИК

Сальник обеспечивает равномерное поджатие и уплотнение набивки, что создает герметичность сальника.

Обычно задвижки с корпусом из углеродистой стали комплектуются сальниковыми коробками из углеродистой стали, а задвижки с корпусом из нержавеющей стали имеют сальниковые коробки также из нержавеющей стали.

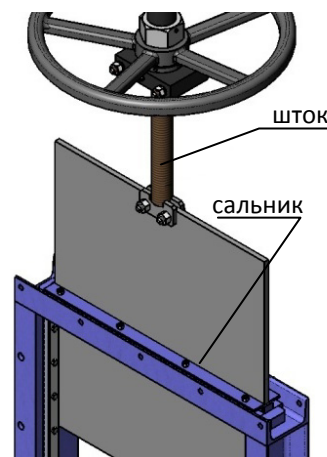
7- ПРИВОДЫ

Мы можем поставлять любые типы приводов, поскольку конструкция задвижек **СМО** обладает преимуществом полной взаимозаменяемости компонентов.

Конструкция задвижек позволяет клиенту самостоятельно менять привод, и для этого не требуется никаких специальных монтажных приспособлений.

Ручные:

- Маховик с выдвигным штоком
- Маховик с невыдвигным штоком
- Маховик с цепью
- Рычаг
- Редуктор
- Другие (квадратная гайка и т.д.)

Автоматические:

- Электрический привод
- Пнеумоцилиндр
- Гидроцилиндр

Приводы маховик, маховик-цепь, редуктор и электродвигатель также могут устанавливаться на задвижках с невыдвигным штоком.

Пневматические приводы могут быть как одностороннего, так и двустороннего действия.

Пневматические приводы одностороннего действия могут быть как нормально открытыми, так и нормально закрытыми.



Рис. 6

С.М.О.

Amategui Aldea 142, 20400 Txarama-Tolosa (ИСПАНИЯ)

ТЕС-С.RU08

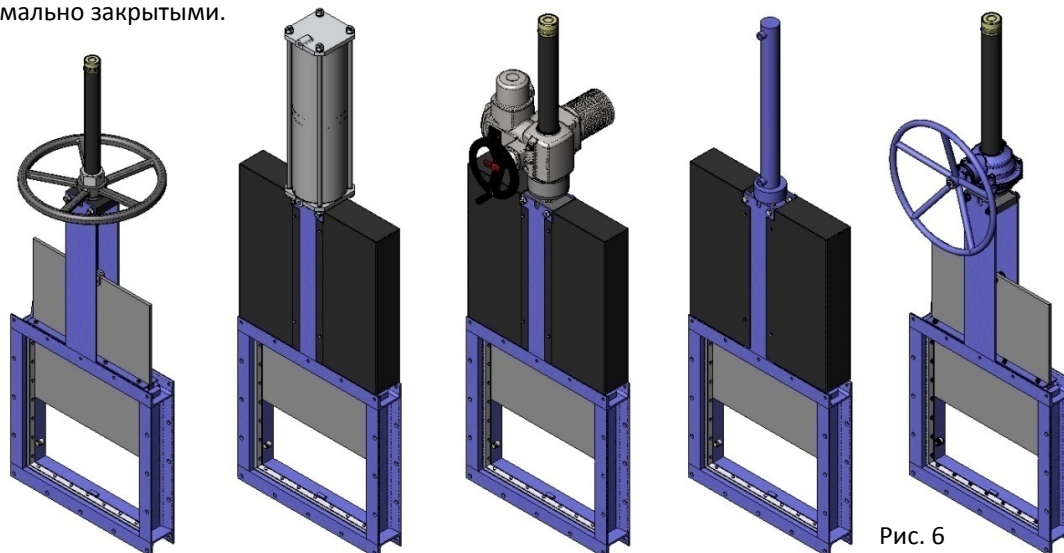
Тел. национальный: 902.40.80.50 Факс: 902.40.80.51 / Тел. международный: 34.943.67.33.99 Факс: 34.943.67.24.40

cmo@cmo.es <http://www.cmo.es>

стр. 5

ШИБЕРНО-НОЖЕВЫЕ ЗАДВИЖКИ

СЕРИЯ С



Рис. 7

Большой выбор аксессуаров:

Механические стопоры
 Блокировочные устройства
 Ручные аварийные приводы
 Электромагнитные клапаны
 Позиционеры
 Концевые выключатели
 Детекторы приближения
 Управляющие колонны, прямые (Рис. 8)
 Управляющая колонна, наклонная (Рис. 7)
 ...

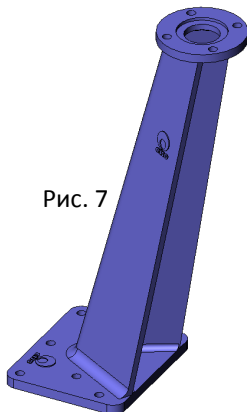

Рис. 8

Мы также разработали различные системы удлинения штока, обеспечивающие удаленное управление задвижками и отвечающие всем требованиям клиента. Предварительно рекомендуется получить консультацию наших технических специалистов.

АКСЕССУАРЫ И ОПЦИИ

Имеются различные типы аксессуаров, позволяющие адаптировать задвижку к специфичным условиям работы:

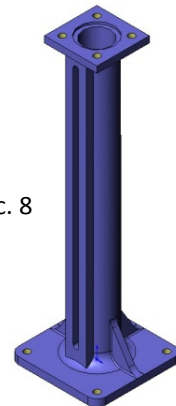
-Нож с зеркальной полировкой. Нож с зеркальной полировкой рекомендован к использованию в пищевой промышленности и в средах, для которых характерно налипание на нож твердых частиц. Твердые частицы соскальзывают с ножа и не налипают на его поверхность.

-Нож с тефлоновым покрытием. Аналогично ножу с зеркальной полировкой повышает эффективность работы задвижки в средах, способствующих налипанию твердых частиц на нож.

-Нож с добавкой стеллита (кобальтохромовольфрамовый сплав). Внутренний периметр ножа изготавливается с добавкой стеллита для повышения абразивной стойкости.

-Грязесъемник в набивке сальника. Очищает нож при открывании задвижки и предотвращает возможные повреждения набивки.

-Впрыск воздуха в набивку сальника. Впрыск воздуха в набивку сальника создает воздушную камеру, повышающую герметичность сальника.

-Тепловая рубашка корпуса. Рекомендуется в случаях, когда рабочая среда может затвердевать внутри корпуса задвижки. Внешняя тепловая рубашка поддерживает постоянную температуру внутри корпуса и препятствует затвердеванию рабочей среды.

-Промывочные отверстия в корпусе. В корпусе просверлены отверстия для подачи воздуха, пара или жидкости с целью промывки седла перед уплотнением задвижки при закрытии.

-Электромагнитные клапаны. Для подачи воздуха в пневматические приводы (Рис. 9).

-Ручной аварийный привод (маховик / редуктор). Позволяет управлять задвижкой вручную при отключении электроэнергии или прекращении подачи воздуха (Рис. 9).

-Механические концевые выключатели, индуктивные переключатели и позиционеры. Концевые выключатели или детекторы для указания крайних положений задвижки, а также позиционеры для указания текущего положения задвижки (Рис. 11).



Рис. 9

С.М.О.

Amategui Aldea 142, 20400 Txarama-Tolosa (ИСПАНИЯ)

ТЕС-С.RU08

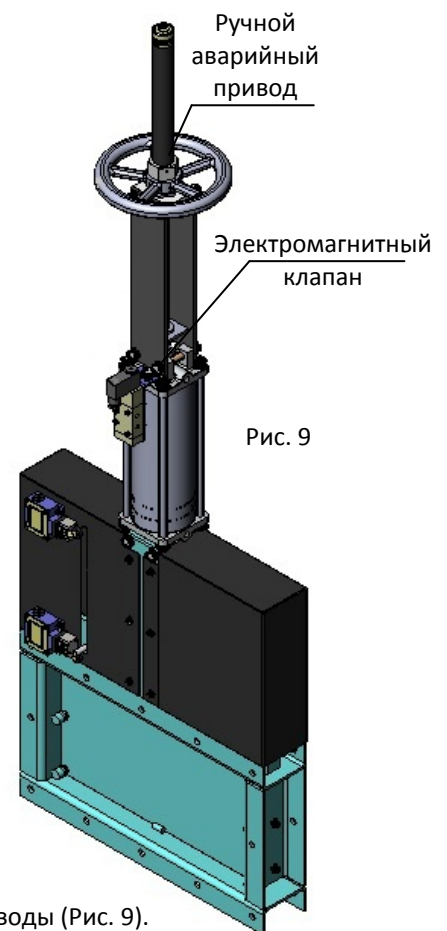
Тел. национальный: 902.40.80.50 Факс: 902.40.80.51 / Тел. международный: 34.943.67.33.99 Факс: 34.943.67.24.40

cmo@cmo.es <http://www.cmo.es>

стр. 6

ШИБЕРНО-НОЖЕВЫЕ ЗАДВИЖКИ

СЕРИЯ С

-Соединительные коробки, электропроводка и пневматические трубки. Могут поставляться в полной комплектации с установкой всех необходимых аксессуаров.

-Механические ограничители хода (механические стопоры). Позволяют механически регулировать ход задвижки, ограничивая его в необходимых пределах.

-Система механической блокировки. Позволяет механически заблокировать задвижку в фиксированном положении на длительное время.

-Взаимозаменяемость приводов. Все приводы взаимозаменяемы.

-Опора привода или траверса. Стальная (из нержавеющей стали – по заказу), с эпоксидным покрытием, высокопрочная конструкция, предназначенная для работы в тяжелых условиях (Рис. 8).

-Эпоксидное покрытие. Корпус и стальные компоненты задвижек **С.М.О.** имеют эпоксидное покрытие, обеспечивающее высокую коррозионную стойкость и высокое качество обработки поверхности. Стандартный цвет **С.М.О.** - синий, RAL-5015.

-Защитные ограждения ножа. Согласно европейским нормам безопасности (маркировка "CE"), автоматические задвижки **С.М.О.** укомплектованы металлическими защитными ограждениями, препятствующими случайному захвату и затягиванию частей тела и различных объектов (Рис. 11).

-Кожух: Обеспечивает полную наружную герметичность, снижая потребность в техобслуживании сальников.



Рис. 10



Рис. 11

ИНФОРМАЦИЯ О РАЗМЕРАХ ФЛАНЦЕВЫХ СОЕДИНЕНИЙ

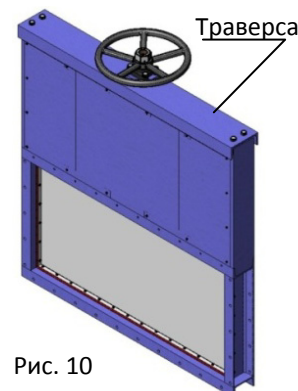

Рис. 12

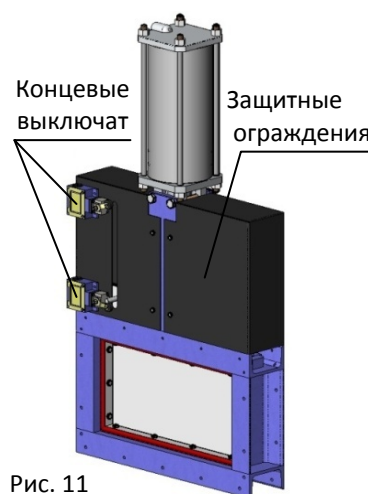
Разм. W x T	ΔP (кг/см ²)	ПЕРФОРАЦИЯ ФЛАНЦЕВЫХ ОТВЕРСТИЙ						
		●	○	Метр.	P	∅d	U x V	N° div. x Y = Z
125 x 125	0,6	3	5	M 10	8	12	215x215	2 x 92,5 = 185
150 x 150	0,6	3	5	M 10	8	12	240x240	2 x 105 = 210
200 x 200	0,6	3	5	M 10	8	12	290x290	2 x 130 = 260
250 x 250	0,6	3	5	M 10	8	12	340x340	2 x 155 = 310
300 x 300	0,6	4	8	M 10	8	12	390x390	3 x 120 = 360
350 x 350	0,6	4	8	M 12	8,5	14	450x450	3 x 140 = 420
400 x 400	0,6	5	11	M 12	8,5	14	500x500	4 x 117,5 = 470
450 x 450	0,6	5	11	M 12	8,5	14	550x550	4 x 130 = 520
500 x 500	0,6	5	11	M 12	8,5	14	600x600	4 x 142,5 = 570
550 x 550	0,6	5	11	M 12	8,5	14	650x650	4 x 155 = 620
600 x 600	0,6	5	11	M 12	8,5	14	700x700	4 x 167,5 = 670
650 x 650	0,6	5	11	M 12	8,5	14	750x750	4 x 180 = 720
700 x 700	0,6	6	14	M 12	9	14	810x810	5 x 155 = 775
750 x 750	0,6	6	14	M 12	9	14	860x860	5 x 166 = 830
800 x 800	0,6	6	14	M 12	9	14	910x910	5 x 175 = 875
900 x 900	0,6	7	17	M 12	10	14	1020x1020	6 x 162,5 = 975
1000 x 1000	0,6	8	20	M 12	10	14	1120x1120	7 x 155 = 1085
1200 x 1200	0,6	8	20	M 12	10,5	14	1320x1320	7 x 184,5 = 1291,5
1400 x 1400	0,6	8	20	M 12	10,5	14	1520x1520	7 x 213 = 1491

Таблица 3

С.М.О.

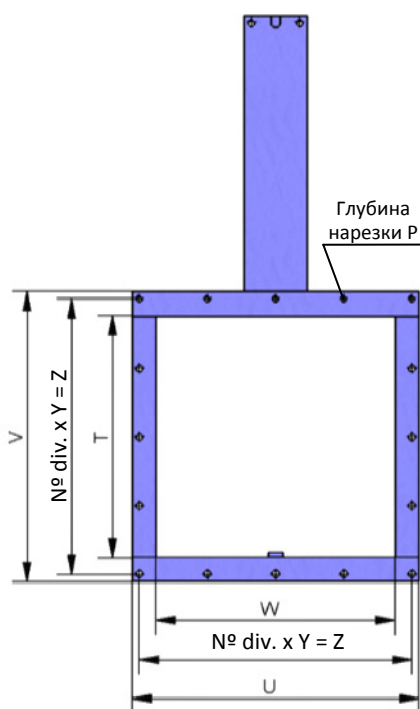
Amategui Aldea 142, 20400 Txarama-Tolosa (ИСПАНИЯ)

ТЕС-С.RU08

Тел. национальный: 902.40.80.50 Факс: 902.40.80.51 / Тел. международный: 34.943.67.33.99 Факс: 34.943.67.24.40

cmo@cmo.es <http://www.cmo.es>

стр. 7

ШИБЕРНО-НОЖЕВЫЕ ЗАДВИЖКИ

СЕРИЯ С

ТИПЫ УДЛИНИТЕЛЕЙ

При необходимости управлять задвижкой на расстоянии мы можем установить приводы различного типа:



Рис. 13

1- Удлинитель: Управляющая колонна.

Шток наращивается на требуемую длину за счет удлиняющего стержня. Задавая длину стержня, получаем необходимое удлинение. Для поддержки привода обычно устанавливается управляющая колонна.

Переменные определения:

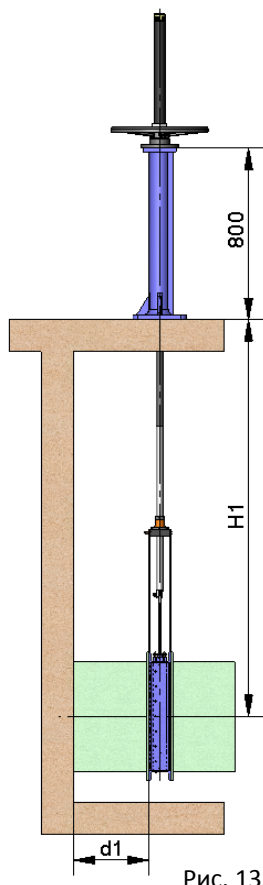
H1: Расстояние от центра задвижки до основания колонны.

d1: Расстояние от стенки до торца соединительного фланца.

Характеристики:

- Может устанавливаться на привод любого типа.
- Рекомендуется устанавливать опорные направляющие для штока (Рис. 14) через каждые 1,5 метра .
- Стандартная колонна имеет высоту 800 мм (Рис. 13). Колонна другой высоты может быть изготовлена по заказу.
- Возможна установка указательной рейки для определения степени открытия задвижки.
- Возможна установка наклонной колонны (Рис. 15).



Рис. 14



Рис. 15

СПИСОК КОМПОНЕНТОВ

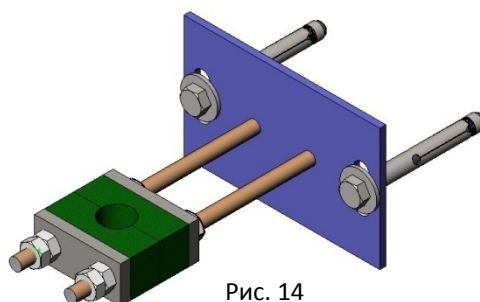
Компонент	Стандартное исполнение
Шток	AISI 303
Стержень	AISI 304
Опорная направляющая	Углеродистая сталь с эпоксидным покрытием
Направляющая ножа	Нейлон
Колонна	GJS-500 с эпоксидным покрытием

Таблица 4

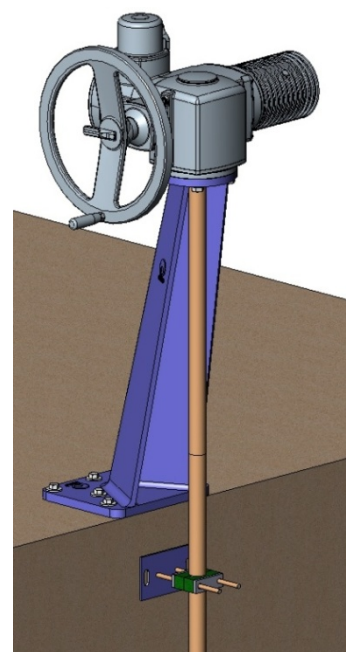
С.М.О.

Amategui Aldea 142, 20400 Txarama-Tolosa (ИСПАНИЯ)

ТЕС-С.RU08

Тел. национальный: 902.40.80.50 Факс: 902.40.80.51 / Тел. международный: 34.943.67.33.99 Факс: 34.943.67.24.40

cmo@cmo.es <http://www.cmo.es>

стр. 8



ШИБЕРНО-НОЖЕВЫЕ ЗАДВИЖКИ

СЕРИЯ С



Рис. 16

2- Удлинитель: Труба (Рис. 16)

Предназначена для подъема привода. При работе задвижки труба вращается вместе с маховиком, сохраняя постоянную высоту.

Переменные определения:

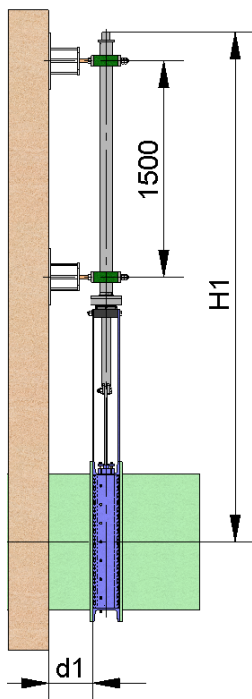
H1: Расстояние от центра задвижки до необходимой высоты расположения привода.

d1: Расстояние от стенки до торца соединительного фланца.

Характеристики:

- Стандартные приводы: Маховик и «квадратная гайка»
- Рекомендуется через каждые 1,5 метра устанавливать опорные направляющие для трубы.
- Стандартные материалы: Углеродистая сталь с эпоксидным покрытием или нержавеющая сталь.

3 - Удлинитель. Удлиненные опорные пластины (Рис. 17)

Если требуется небольшое удлинение, его можно получить за счет удлиненных опорных пластин. Для усиления конструкции можно установить промежуточную направляющую траверсу.



Рис. 17



Рис. 18

4 – Удлинитель. Карданное сочленение (Рис. 18)

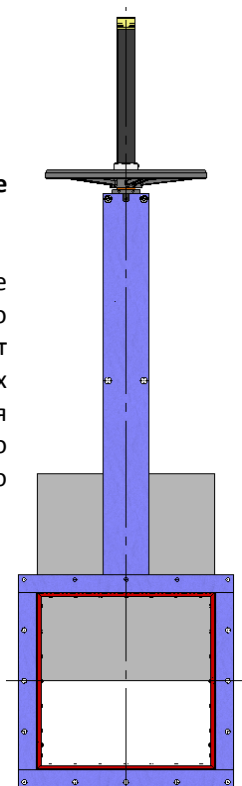
Если привод не находится на одной линии с задвижкой, эту проблему можно решить, установив карданное сочленение.

Примечание. Существует возможность установки индикатора положения на направляющей колонне.

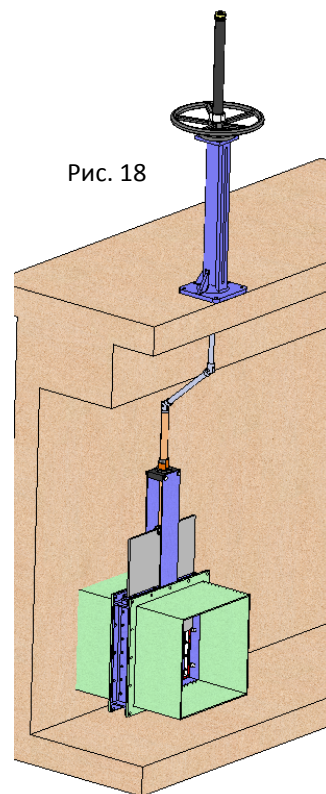

ШИБЕРНО-НОЖЕВЫЕ ЗАДВИЖКИ

СЕРИЯ С

МАХОВИК с выдвигающим штоком

- Опции:
 - Блокираторы.
 - Удлинитель: колонна, труба, пластины и т. д.
 - Размеры (W x T), превышающие указанные в таблице.
- Компоненты привода:
 - Маховик.
 - Шток.
 - Гайка.
 - Защитный колпак штока.
- Имеются в наличии: от 125 x 125 до 1400 x 1400, другие размеры по заказу.
- Возможно изготовление прямоугольных профилей W x T.
- Начиная с размеров (W x T) 900 x 900 привод комплектуется редуктором.



Рис. 19

W x T	ΔP (кг/см ²)	СИЛА, Н	Момент (Н•м)	A	B	C	D	F	G	ØV
125 x 125	0,6	471	1,1	80	102	107,5	281,5	496	317	225
150 x 150	0,6	656	1,5	80	102	120	319	534	354	225
200 x 200	0,6	1115	2,6	80	102	145	394	650	429	225
250 x 250	0,6	1694	4,9	80	111	170	471	802	524	325
300 x 300	0,6	2394	6,9	80	111	195	546	935	599	325
350 x 350	0,6	3340	9,6	100	116	225	621	1060	674	325
400 x 400	0,6	4319	12,4	100	116	250	697	1185	749	325
450 x 450	0,6	5424	21,1	100	128	275	785	1338	852	450
500 x 500	0,6	6654	25,8	100	128	300	864	1465	929	450
550 x 550	0,6	8010	31,1	100	128	325	939	1590	1004	450
600 x 600	0,6	9491	36,8	100	128	350	1014	1715	1079	450
650 x 650	0,6	11098	43	100	128	375	1089	1840	1154	450
700 x 700	0,6	12830	58	120	148	405	1178	1981	1245	450
750 x 750	0,6	14688	66	120	148	430	1253	2106	1320	450
800 x 800	0,6	17005	76	120	148	455	1328	2231	1395	450
900 x 900	0,6	21436	96	140	168	510	1478	2481	1545	450
1000 x 1000	0,6	27160	121	140	168	560	1628	2746	1695	--
1200 x 1200	0,6	38928	213	160	186	665	1929	3280	2040	--
1400 x 1400	0,6	52808	289	160	218	765	2229	3760	2340	--

Таблица 5

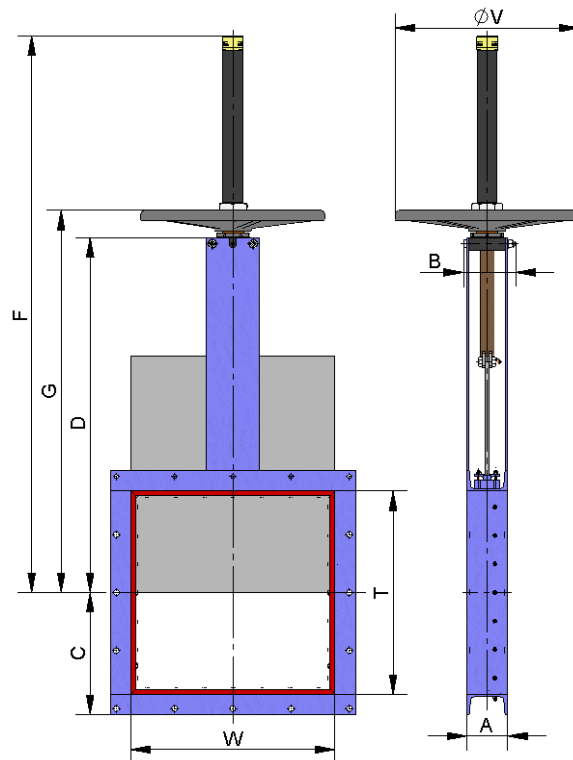

ШИБЕРНО-НОЖЕВЫЕ ЗАДВИЖКИ

СЕРИЯ С

МАХОВИК с НЕВЫДВИЖНЫМ ШТОКОМ

- Применяется при наличии пространственных ограничений.
- Опции:
 - Квадратная гайка.
 - Блокираторы.
 - Удлинитель: колонна, труба, пластины и т. д.
 - Размеры (W x T), превышающие указанные в таблице.
- Компоненты привода:
 - Маховик.
 - Шток.
 - Направляющие гильзы для траверсы.
 - Гайка.
- Имеются в наличии: от 125 x 125 до 1400 x 1400, другие размеры по заказу.
- Возможно изготовление прямоугольных профилей W x T.
- Начиная с размеров (W x T) 900 x 900 привод комплектуется редуктором.



Рис. 20

W x T	ΔP (кг/см ²)	СИЛА, Н	Момент (Н•м)	A	B	C	D	G	ØV
125 x 125	0,6	471	1.1	80	102	107,5	281,5	317	225
150 x 150	0,6	656	1.5	80	102	120	319	354	225
200 x 200	0,6	1115	2.6	80	102	145	394	429	225
250 x 250	0,6	1694	4.9	80	111	170	471	524	325
300 x 300	0,6	2394	6.9	80	111	195	546	599	325
350 x 350	0,6	3340	9.6	100	116	225	621	674	325
400 x 400	0,6	4319	12.4	100	116	250	697	749	325
450 x 450	0,6	5424	21.1	100	128	275	785	852	450
500 x 500	0,6	6654	25.8	100	128	300	864	929	450
550 x 550	0,6	8010	31.1	100	128	325	939	1004	450
600 x 600	0,6	9491	36.8	100	128	350	1014	1079	450
650 x 650	0,6	11098	43	100	128	375	1089	1154	450
700 x 700	0,6	12830	58	120	148	405	1178	1245	450
750 x 750	0,6	14688	66	120	148	430	1253	1320	450
800 x 800	0,6	17005	76	120	148	455	1328	1395	450
900 x 900	0,6	21436	96	140	168	510	1478	1545	450
1000 x 1000	0,6	27160	121	140	168	560	1628	1695	--
1200 x 1200	0,6	38928	213	160	186	665	1929	2040	--
1400 x 1400	0,6	52808	289	160	218	765	2229	2340	--

Таблица 6

ШИБЕРНО-НОЖЕВЫЕ ЗАДВИЖКИ

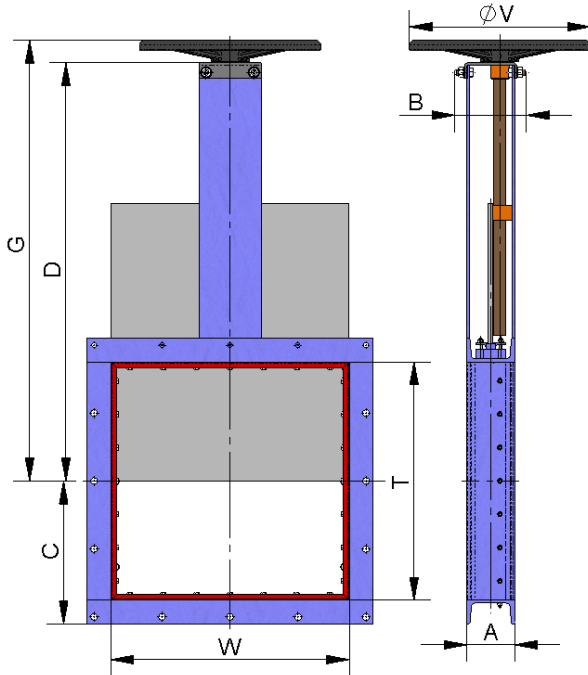
СЕРИЯ С

МАХОВИК - ЦЕПЬ

• Используется в основном для установок, расположенных на труднодоступных возвышенных участках, маховик располагается вертикально.

• Опции:

- Блокираторы.
- Удлинитель: колонна, труба, пластины и т. д.
- Невыдвижной шток.
- Размеры (W x T), превышающие указанные в таблице.

• Компоненты:

- Маховик.
- Шток.
- Гайка.
- Колпак.
- Цепь.

• Имеются в наличии: от 125 x 125 до 1400 x 1400, другие размеры по заказу.

• Возможно изготовление прямоугольных профилей W x T.

• Начиная с размеров (W x T) 900 x 900 привод комплектуется редуктором, см. * в Таблице.



Рис. 21

W x T	ΔP (кг/см ²)	СИЛА, Н	Момент (Н•м)	A	B	C	D	F	G	ØV
125 x 125	0,6	471	1.1	80	102	107,5	281,5	496	317	225
150 x 150	0,6	656	1.5	80	102	120	319	534	354	225
200 x 200	0,6	1115	2.6	80	102	145	394	650	429	225
250 x 250	0,6	1694	4.9	80	111	170	471	802	524	300
300 x 300	0,6	2394	6.9	80	111	195	546	935	599	300
350 x 350	0,6	3340	9.6	100	116	225	621	1060	674	300
400 x 400	0,6	4319	12.4	100	116	250	697	1185	749	300
450 x 450	0,6	5424	21.1	100	128	275	785	1338	852	402
500 x 500	0,6	6654	25.8	100	128	300	864	1465	929	402
550 x 550	0,6	8010	31.1	100	128	325	939	1590	1004	402
600 x 600	0,6	9491	36.8	100	128	350	1014	1715	1079	402
650 x 650	0,6	11098	43	100	128	375	1089	1840	1154	402
700 x 700	0,6	12830	58	120	148	405	1178	1981	1245	402
750 x 750	0,6	14688	66	120	148	430	1253	2106	1320	402
800 x 800	0,6	17005	76	120	148	455	1328	2231	1395	402
900 x 900	0,6	21436	96	140	168	510	1478	2481	1545	402
1000 x 1000	0,6	27160	121	140	168	560	1628	2746	1695	402*
1200 x 1200	0,6	38928	213	160	186	665	1929	3280	2040	402*
1400 x 1400	0,6	52808	289	160	218	765	2229	3760	2340	402*

Таблица 7

С.М.О.

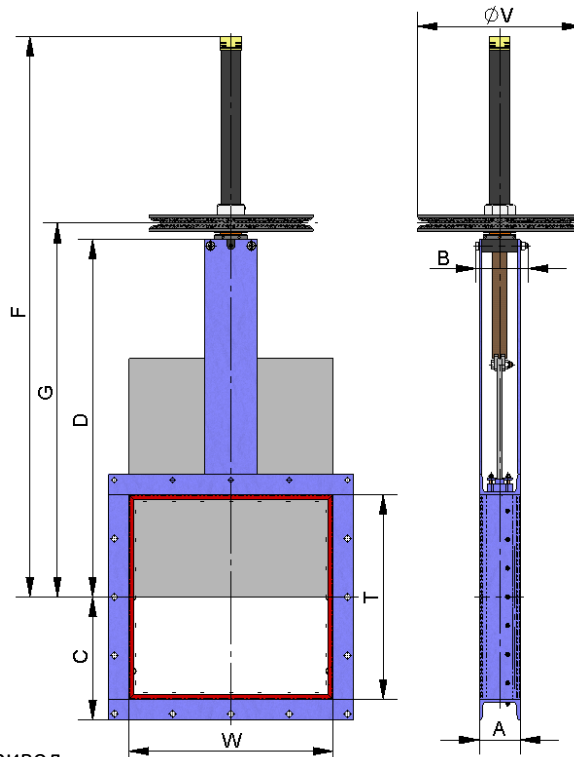
Amategui Aldea 142, 20400 Txarama-Tolosa (ИСПАНИЯ)

ТЕС-С.RU08

Тел. национальный: 902.40.80.50 Факс: 902.40.80.51 / Тел. международный: 34.943.67.33.99 Факс: 34.943.67.24.40

cmo@cmo.es <http://www.cmo.es>

стр. 12



ШИБЕРНО-НОЖЕВЫЕ ЗАДВИЖКИ

СЕРИЯ С

РЕДУКТОР

- Опции:
 - Маховик с цепью.
 - Блокираторы.
 - Удлинитель: колонна, труба, пластины и т. д.
 - Невыдвижной шток.
- Компоненты привода:
 - Шток.
 - Траверса.
 - Конический редуктор.
 - Маховик.
- Стандартное передаточное отношение: 4 к 1.
- Имеются в наличии: от 125 x 125 до 1400 x 1400, другие размеры по заказу.
- Возможно изготовление прямоугольных профилей W x T.



Рис. 22

W x T	ΔP (кг/см ²)	СИЛА, Н	Момент (Н•м)	A	B	C	D	I	R	ØV
125 x 125	0,6	471	1,1	80	102	107,5	281,5	401	556	300
150 x 150	0,6	656	1,5	80	102	120	319	439	619	300
200 x 200	0,6	1115	2,6	80	102	145	394	514	744	300
250 x 250	0,6	1694	4,9	80	111	170	471	589	869	300
300 x 300	0,6	2394	6,9	80	111	195	546	667	994	300
350 x 350	0,6	3340	9,6	100	116	225	621	744	1124	300
400 x 400	0,6	4319	12,4	100	116	250	697	819	1249	300
450 x 450	0,6	5424	21,1	100	128	275	785	904	1384	450
500 x 500	0,6	6654	25,8	100	128	300	864	981	1511	450
550 x 550	0,6	8010	31,1	100	128	325	939	1056	1636	450
600 x 600	0,6	9491	36,8	100	128	350	1014	1131	1761	450
650 x 650	0,6	11098	43	100	128	375	1089	1206	1886	450
700 x 700	0,6	12830	58	120	148	405	1178	1297	2027	450
750 x 750	0,6	14688	66	120	148	430	1253	1372	2152	450
800 x 800	0,6	17005	76	120	148	455	1328	1447	2277	450
900 x 900	0,6	21436	96	140	168	510	1478	1597	2527	450
1000 x 1000	0,6	27160	121	140	168	560	1628	1747	2777	450
1200 x 1200	0,6	38928	213	160	186	665	1929	2011	3251	650
1400 x 1400	0,6	52808	289	160	218	765	2229	2311	3751	650

Таблица 8

ШИБЕРНО-НОЖЕВЫЕ ЗАДВИЖКИ

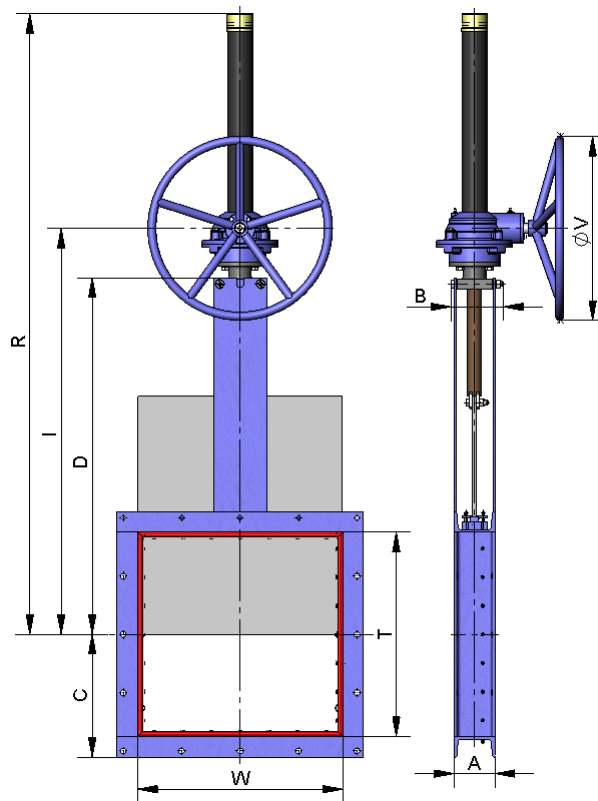
СЕРИЯ С

ПНЕВМАТИЧЕСКИЙ ЦИЛИНДР ДВУСТОРОННЕГО ДЕЙСТВИЯ

- Давление подачи воздуха в цилиндр минимум 6 кг/см^2 и максимум 10 кг/см^2 , воздух должен быть сухим и содержать соответствующую смазку.
- Для пневмоцилиндров диаметром до DN200 рубашка и крышки цилиндра изготавливаются из алюминия, стержень цилиндра - из стали AISI304, поршень - из стали с эластомерным покрытием, а тороидальные уплотнения - из нитрила. Для цилиндров диаметром свыше DN200 крышки цилиндра изготавливаются из чугуна с шаровидным графитом или углеродистой стали.
- По заказу привод может быть изготовлен целиком из нержавеющей стали, особенно для установок, работающих в агрессивных средах.
- Имеются в наличии: от 125 x 125 до 1400 x 1400, другие размеры по заказу.
- Возможно изготовление прямоугольных профилей W x T.



Рис. 23

W x T	ΔP (кг/см ²)	СИЛА, Н	A	B	C	D	N	Q	Ø ЦИЛ.	Ø СТЕРЖ-НЯ	S (BSP)
125 x 125	0,6	471	80	102	107,5	281,5	511	90	Ø80	Ø20	1/4"
150 x 150	0,6	656	80	102	120	319	574	90	Ø80	Ø20	1/4"
200 x 200	0,6	1115	80	102	145	394	699	90	Ø80	Ø20	1/4"
250 x 250	0,6	1694	80	111	170	471	824	90	Ø80	Ø20	1/4"
300 x 300	0,6	2394	80	111	195	546	949	90	Ø80	Ø20	1/4"
350 x 350	0,6	3340	100	116	225	621	1074	110	Ø100	Ø20	1/4"
400 x 400	0,6	4319	100	116	250	697	1215	135	Ø125	Ø25	1/4"
450 x 450	0,6	5424	100	128	275	785	1351	135	Ø125	Ø25	1/4"
500 x 500	0,6	6654	100	128	300	864	1486	170	Ø160	Ø30	1/4"
550 x 550	0,6	8010	100	128	325	939	1611	170	Ø160	Ø30	1/4"
600 x 600	0,6	9491	100	128	350	1014	1736	170	Ø160	Ø30	1/4"
650 x 650	0,6	11098	100	128	375	1089	1861	170	Ø160	Ø30	1/4"
700 x 700	0,6	12830	120	148	405	1178	2014	215	Ø200	Ø30	3/8"
750 x 750	0,6	14688	120	148	430	1253	2182	270	Ø250	Ø40	3/8"
800 x 800	0,6	17005	120	148	455	1328	2307	270	Ø250	Ø40	3/8"
900 x 900	0,6	21436	140	168	510	1478	2560	270	Ø250	Ø40	3/8"
1000 x 1000	0,6	27160	140	168	560	1628	2815	382	Ø300	Ø45	1/2"
1200 x 1200	0,6	38928	160	186	665	1929	3310	426	Ø350	Ø45	1/2"
1400 x 1400	0,6	52808	160	218	765	2229	3877	508	Ø400	Ø50	1/2"

Таблица 9

С.М.О.

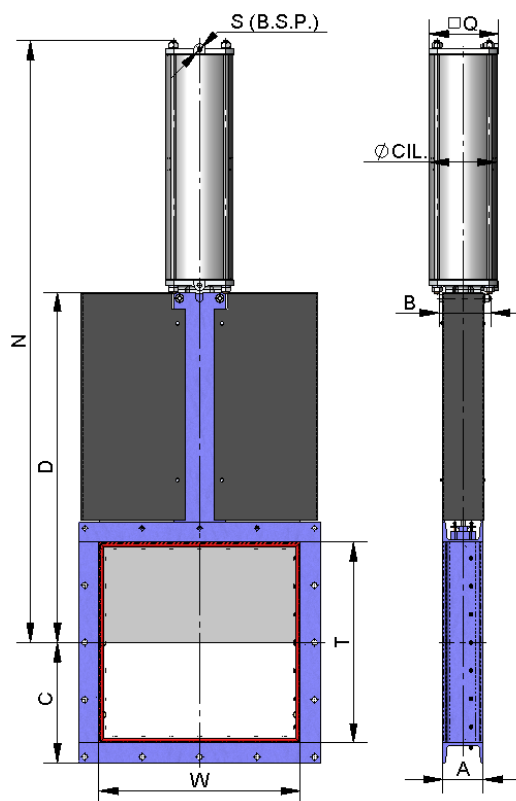
Amategui Aldea 142, 20400 Txarama-Tolosa (ИСПАНИЯ)

ТЕС-С.RU08

Тел. национальный: 902.40.80.50 Факс: 902.40.80.51 / Тел. международный: 34.943.67.33.99 Факс: 34.943.67.24.40

cmo@cmo.es <http://www.cmo.es>

стр. 14



ШИБЕРНО-НОЖЕВЫЕ ЗАДВИЖКИ

СЕРИЯ С

ПНЕВМАТИЧЕСКИЙ ЦИЛИНДР ОДНОСТОРОННЕГО ДЕЙСТВИЯ

- Давление подачи воздуха в цилиндр минимум 6 кг/см^2 и максимум 10 кг/см^2 , воздух должен быть сухим и содержать соответствующую смазку.
- Имеются в наличии нормально закрытые и нормально открытые цилиндры (закрывающая или открывающая пружина).
- Конструкция привода имеет пружину для задвижек размером от 300x300. Для задвижек большего размера привод состоит из цилиндра двустороннего действия и баллона со сжатым воздухом. Запас воздуха в баллоне необходим для создания конечного толчка при отказе системы.
- Рубашка цилиндра изготавливается из алюминия, крышки - из чугуна с шаровидным графитом, шток цилиндра - из стали AISI304, поршень - из стали с эластомерным покрытием, а тороидальные уплотнения - из нитрила.
- Имеются в наличии: от 125 x 125 до 300 x 300, другие размеры по заказу.
- Возможно изготовление прямоугольных профилей W x T.



Рис. 24

W x T	ΔP (кг/см ²)	СИЛА, Н	A	B	C	D	Y	Q	Ø ЦИЛ.	Ø СТЕР-ЖНЯ	S (BSP)
125 x 125	0,6	471	80	102	107,5	281,5	816	135	Ø125	Ø25	1/4"
150 x 150	0,6	656	80	102	120	319	861	135	Ø125	Ø25	1/4"
200 x 200	0,6	1115	80	102	145	394	939	135	Ø125	Ø25	1/4"
250 x 250	0,6	1694	80	111	170	471	1130	135	Ø125	Ø25	1/4"
300 x 300	0,6	2394	80	111	195	546	1255	135	Ø125	Ø25	1/4"

Таблица 10

ШИБЕРНО-НОЖЕВЫЕ ЗАДВИЖКИ

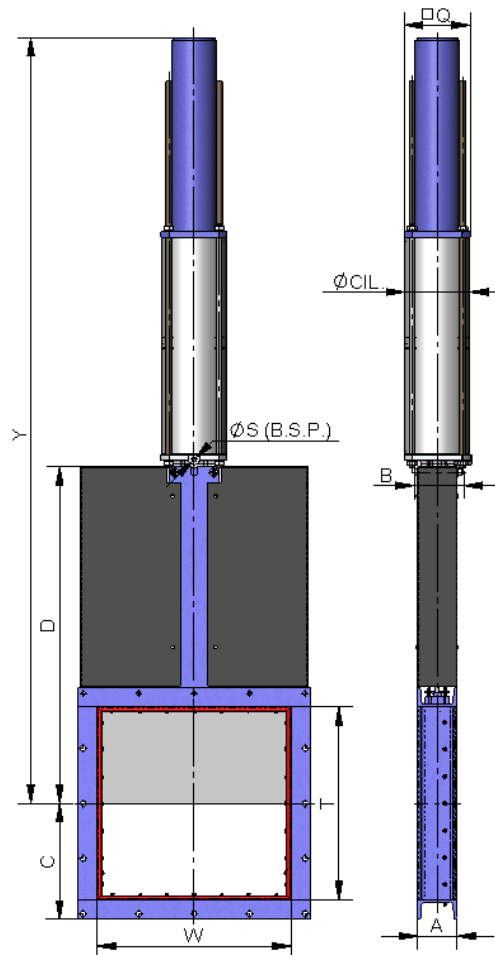
СЕРИЯ С

ЭЛЕКТРИЧЕСКИЙ ПРИВОД

- Это автоматический привод, состоящий из следующих компонентов:
 - Электродвигатель.
 - Шток.
 - Траверса.
- Компоненты электродвигателя:
 - Ручной аварийный маховик.
 - Концевые выключатели.
 - Ограничители крутящего момента.
- Опции:
 - Различные типы и марки.
 - Невыдвижной шток.
- Фланцевые соединения ISO 5210 / DIN 3338.
- Имеются в наличии: от 125 x 125 до 1400 x 1400, другие размеры по заказу.
- Возможно изготовление прямоугольных профилей W x T.
- Начиная с размеров (W x T) 900 x 900 электродвигатель комплектуется редуктором.



Рис. 25

W x T	ΔP (кг/см ²)	СИЛА, Н	Мо-мент (Н•м)	A	B	C	D	E	J	K	M	X
125 x 125	0,6	471	1,1	80	102	108	282	436	265	250	631	237
150 x 150	0,6	656	1,5	80	102	120	319	473	265	250	668	237
200 x 200	0,6	1115	2,6	80	102	145	394	548	265	250	743	237
250 x 250	0,6	1694	4,9	80	111	170	471	623	265	250	831	237
300 x 300	0,6	2394	6,9	80	111	195	546	698	265	250	956	237
350 x 350	0,6	3340	9,6	100	116	225	621	778	265	250	1086	237
400 x 400	0,6	4319	12,4	100	116	250	697	853	265	250	1211	237
450 x 450	0,6	5424	21,1	100	128	275	785	950	265	250	1365	247
500 x 500	0,6	6654	25,8	100	128	300	864	1027	265	250	1492	247
550 x 550	0,6	8010	31,1	100	128	325	939	1102	265	250	1617	247
600 x 600	0,6	9491	36,8	100	128	350	1014	1177	265	250	1742	247
650 x 650	0,6	11098	43	100	128	375	1089	1252	265	250	1867	247
700 x 700	0,6	12830	58	120	148	405	1178	1343	265	250	2008	247
750 x 750	0,6	14688	66	120	148	430	1253	1418	265	250	2133	247
800 x 800	0,6	17005	76	120	148	455	1328	1493	265	250	2258	247
900 x 900	0,6	21436	96	140	168	510	1478	1643	265	250	2508	247
1000 x 1000	0,6	27160	121	140	168	560	1628	1793	282	256	2758	382
1200 x 1200	0,6	38928	213	160	186	665	1929	2084	282	256	3229	382
1400 x 1400	0,6	52808	289	160	218	765	2229	2384	282	256	3729	382

Таблица 11

С.М.О.

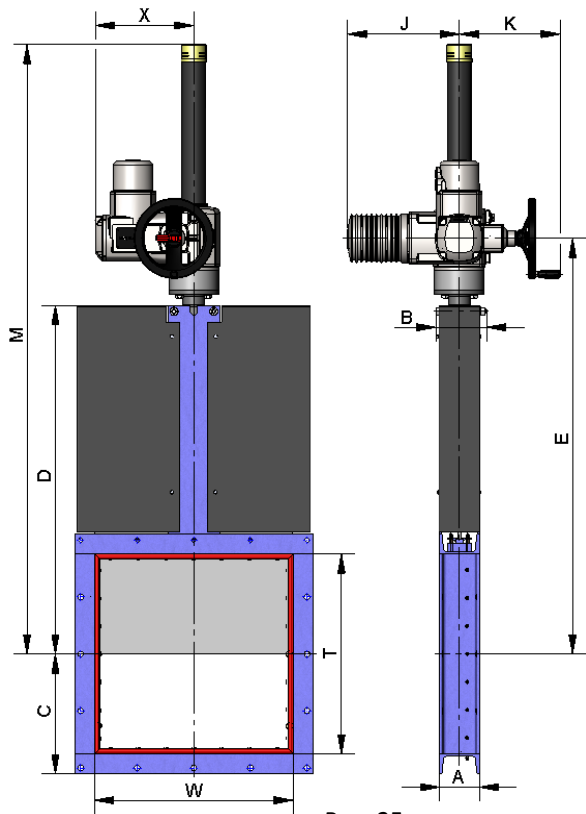
Amategui Aldea 142, 20400 Txarama-Tolosa (ИСПАНИЯ)

ТЕС-С.RU08

Тел. национальный: 902.40.80.50 Факс: 902.40.80.51 / Тел. международный: 34.943.67.33.99 Факс: 34.943.67.24.40

cmo@cmo.es <http://www.cmo.es>

стр. 16



ШИБЕРНО-НОЖЕВЫЕ ЗАДВИЖКИ

СЕРИЯ С

ГИДРАВЛИЧЕСКИЙ ПРИВОД (давление масла: 135 кг/см²)

- Компоненты гидравлического привода:
 - Гидроцилиндр.
 - Траверса.
- Различные типы и марки в соответствии с потребностями клиента.
- Имеются в наличии: от 125 x 125 до 1400 x 1400, другие размеры по заказу.
- Возможно изготовление прямоугольных профилей W x T.

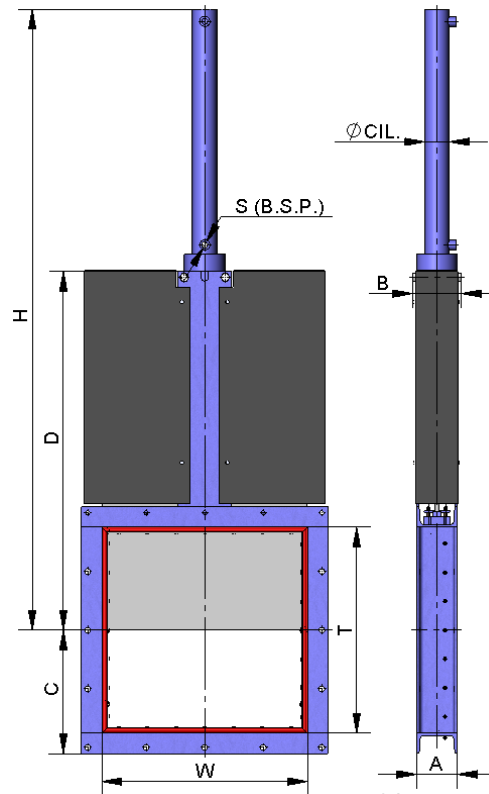

Рис. 26

W x T	ΔP (кг/см ²)	СИЛА, Н	A	B	C	D	H	Ø ЦИЛ.	Ø СТЕРЖ-НЯ	S (BSP)
125 x 125	0,6	471	80	102	108	282	561	Ø25	Ø18	3/8"
150 x 150	0,6	656	80	102	120	319	623	Ø25	Ø18	3/8"
200 x 200	0,6	1115	80	102	145	394	723	Ø25	Ø18	3/8"
250 x 250	0,6	1694	80	111	170	471	903	Ø25	Ø18	3/8"
300 x 300	0,6	2394	80	111	195	546	1028	Ø25	Ø18	3/8"
350 x 350	0,6	3340	100	116	225	621	1156	Ø32	Ø22	3/8"
400 x 400	0,6	4319	100	116	250	697	1286	Ø32	Ø22	3/8"
450 x 450	0,6	5424	100	128	275	785	1421	Ø32	Ø22	3/8"
500 x 500	0,6	6654	100	128	300	864	1558	Ø40	Ø22	3/8"
550 x 550	0,6	8010	100	128	325	939	1683	Ø40	Ø22	3/8"
600 x 600	0,6	9491	100	128	350	1014	1808	Ø40	Ø22	3/8"
650 x 650	0,6	11098	100	128	375	1089	1933	Ø50	Ø28	3/8"
700 x 700	0,6	12830	120	148	405	1178	2097	Ø50	Ø28	3/8"
750 x 750	0,6	14688	120	148	430	1253	2222	Ø50	Ø28	3/8"
800 x 800	0,6	17005	120	148	455	1328	2347	Ø50	Ø28	3/8"
900 x 900	0,6	21436	140	168	510	1478	2597	Ø63	Ø36	3/8"
1000 x 1000	0,6	27160	140	168	560	1628	2847	Ø63	Ø36	3/8"
1200 x 1200	0,6	38928	160	186	665	1929	3387	Ø80	Ø45	3/8"
1400 x 1400	0,6	52808	160	218	765	2229	3918	Ø100	Ø56	1/2"

Таблица 12